



Volvo Trucks. Driving Progress

VOLVO FH 460 6X2 R

Palfinger Abroller, motorseitiger Nebenantrieb

FHHOOK2P msNA Palf



Volvo FH 460 6x2 Fahrgestell CHH-HIGH, motorseitiger Nebenantrieb

Radformel:	6x2
Radstand:	4.800 mm
Motor:	D13K460 13 l
Leistung:	469 PS / 345 kW
Drehmoment:	2346 Nm
Getriebe:	AT2612E, 12-Gang I-Shift, Kraftstoff- und Ökonomieprogramm
Antriebsachse:	RSS1356, GZG 56 t Antriebsachsübersetzung 2,79:1 Elektrohydraulisch gelenkte Nachlaufachse, HA Luftfederung
Motorbremse:	Volvo Engine Brake VEB+
Fahrerhausausführung:	Sicherheits-Globetrotter-Fahrerhaus FH, Liege
Sonstiges:	Abgasemissionen Euro 6, SCR, Partikelfilter u. Abgasrückführung
Ausstattung:	I-Park Cool, Standklima, Kühlschrank 33 l
Gesamtzuggewicht (technisch):	56.000 kg
Zul. Gesamtgewicht:	26.000 kg
Leergewicht inkl. Aufbau:	12.140 kg
Nutzlast:	13.860 kg

VOLVO FH 460 6X2 R

Palfinger Abroller, motorseitiger Nebenantrieb

Ausrüstungspakete

- Fahrerkomfortpaket 1 Liege Ruhepaket FH
- Lenkradverstellung mit Lenkwellenverstellung
- Radio m. CD Player, MP3 Anschluss, Bluetooth
- Beheizte Rückspiegel, elektr. verstellbar mit Gehäuse (FM)
- Kollisionswarnung mit Notbremsfunktion und Spurhalteassistent
- Klimaautomatik mit Sonnensensor, Standheizung Fhs 2 kW
- Standklimaanlage I-ParkCool

Cruise Control (Tempomat)

- 24 V Anschl. im Armaturenbrett
- Zentralverriegelung mit Fernbedienung,

Fahrgestell LKW-/Baustellenfahrgestell

- Parabelfederung vorne
- Vorderachslast (technisch) max. 9 t,
- erste Nachlaufachse 10 t
- Elektronisches Stabilitätsprogramm ESP
- Stabilisator vorne und hinten mittelsteif
- Hinterachslast (technisch) 23 t
- Fhs.-Federung hinten Luft
- 3 Fahrhöhen für Luftfederung
- 2 Batterien, 24V/225 Ah
- 650 Liter Alu-Diesel Tank rechts, D710
- AdBlue Tank 100 Liter rechts, abschließbar
- Anhängerkupplung, Rockinger 50
- Elektr. Anschluss 15-polig
- Unterfahrschutz hinten, Aluminium, Schutz unter Motorölwanne

Räder und Reifen

- Stahlfelgen
- Reifen VA+NLA 385/65R22.5, AA315/80R22.5 Continental

Antriebsstrang - Ausrüstung

- Automatisierte Getriebebeschaltung, I-Shift
- Getriebeölkühler
- Druckluftkompressor Luftkompressor 2-Zyl 900 L/min
- Luftansaugung hochgezogen
- Hydraulikpumpe F1-81 hinten am Motor
- Nebenantrieb am Motor für 650 Nm

Fahrerhaus - Innen

- Komfortsitz Fahrer, beheiz., Gurt im Sitz, 2 Leder-Armlehnen
- schwarze Textileinlagen & rote Vinylseiten, Interieur grau
- Zweites Fahrer-Info-Display, 7" Farbdisplay
- Innere und seitliche Sonnenblende, elektr. Rollo
- Elektrische Fensterheber auto hoch-runter b. Fahrer
- Geräuschkämpfung auf 80 dB(A), EU-96
- Aufbewahrungsfächer hinten/oben 245 L, Schublade, off. Ablagen
- Liege 2000x815/740/660mm mit Sicherheitsnetz, Rückhaltesyst.
- 3-Zonen-Matratze mittelfest
- Schaltkonsole, Innenbeleuchtung mit Dimmer, Nachtbeleuchtung
- Kühlbox 33 l, mit Gefrierfach, unter Liege
- Dachluke aus Stahl, elektrisch bedienbar, getöntes Glas

Fahrerhaus - Außen

- 1107WHIT verkehrsweiß
- Getönte Scheiben
- Staufach unter Fahrerhaus, links
- Fahrerhausfederung vorne mechanisch, hinten Luft
- Rückspiegel für Aufbaubreite 2600 mm
- Tagesfahrlicht LED, "V-Licht"
- Halogenfern- u. Nebelscheinwerfer,
- 2 Arbeitsscheinwerfer oben am Fahrerhaus
- Jericho-Horn

PALFINGER TELESKOP-ABROLLER

mit montierter Hydraulikpumpe HPE-F81
geeignet zur Aufnahme von Behältern nach DIN 30722 Teil 1
max. Hubkraft ca. 20,0 t
Gerätelänge (L = 6.300 mm)
für Containerinnenlänge bis 7.250 mm

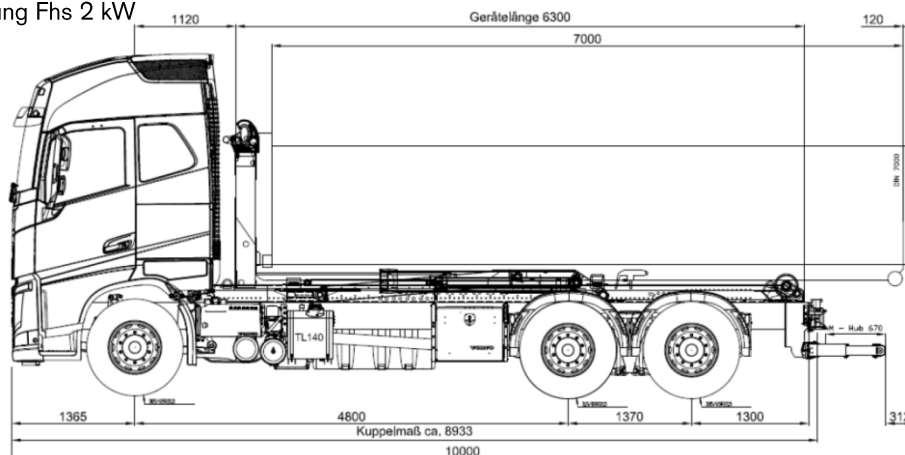

Stahl-Schweißkonstruktion aus hochwertigem Spezialstahl garantiert sehr hohe Nutzlast, beste Stabilität und lange Lebensdauer
Gerätegrundrahmen vorbereitet für geschraubte Montage mit robusten Kipplagern und seitlichen Containerauflagern mit großer Zentrierung

Hydraulisch teleskopierbarer Hakenarm

Schwenkarm mit optimaler Gleitlagerung für Hakenarm.
Mechanische Zwangsknicksicherung (Schwenkarm-Kipprahmen).
Gerät sandgestrahlt und sorgfältig grundiert. Hydr.
Steuerelemente in Sandwich-Bauweise, pneumatisch angesteuert

Kipprahmen mit 2 Ablaufrollen mit großer Zentrierschräge
2-stufige elektrische Innensteuerung

Eilgangschaltung für hohe Arbeitsgeschwindigkeit. Vorteilhafte Endlagendämpfung mittels Softstopfunktion. Formschöne und praktische Aluminiumabdeckung der Steuereinheit

KOMPAKT Aufnahmehaken mit mechanischer Hakensicherung
Hydraulische **Innenverriegelung**, inkl. Steuerelement
DIN-Dornverriegelung; Verriegelungsmaß L4 = 3.890 mm

Lackierung: Volvo seawolfblue (Volvo 1042)

Hakenarm und Ablaufrollen in RAL 1003 - signalgelb

Steuerblockerweiterung für hydraulischen Unterfahrschutz. Öltank mit Rücklauffilter, 140 Liter Inhalt. Palfinger
Scherenunterfahrschutz hydraulisch ausziehbar, Hub 870 mm
KTL-Beschichtung und Decklackierung in RAL 9011
Anbaukonsole Unterfahrschutz. Seitlicher Anfahrtschutz, schraubbar, nach CE Norm 89/297/CEE bestehend aus 4 Alu Profile, eloxiert, Länge: 3,5 m, 4 Stützen und 4 Halter in verzinkter Ausführung

2 Achs-Aluminiumkotflügel

VOLVO

www.volvotrucks.de